

## КІА РІСАНТО

Артикул: Сталь 111.02818.2 Картер и КПП

Кузов: Все  
Год выпуска: 2011-2017  
Объем двигателя: Все  
Тип КПП: Все

### СОСТАВ ИЗДЕЛИЯ

1. Болт М8х20.....	6 Шт.
2. Гайка М10.....	2 Шт.
3. Шайба 8.....	6 Шт.
4. Шайба 10.....	2 Шт.
5. Гайка закладная М8.....	2 Шт.
6. Шпилька закладная М10.....	2 Шт.
7. Ухо.....	2 Шт.
8. Защита.....	1 Шт.
9. Заглушка.....	2 Шт.

### ИНСТРУКЦИЯ ПО УСТАНОВКЕ

1. Снять два боковых штатных пыльника.
2. Установить шпильки закладные М10 в отверстия лонжеронов.
3. Закрепить уши к установленным шпилькам закладным гайками М10 и штатными болтами.
4. Установить гайки закладные М8 в отверстия задней части подрамника и вкрутить в них болты М8х20 на несколько оборотов.

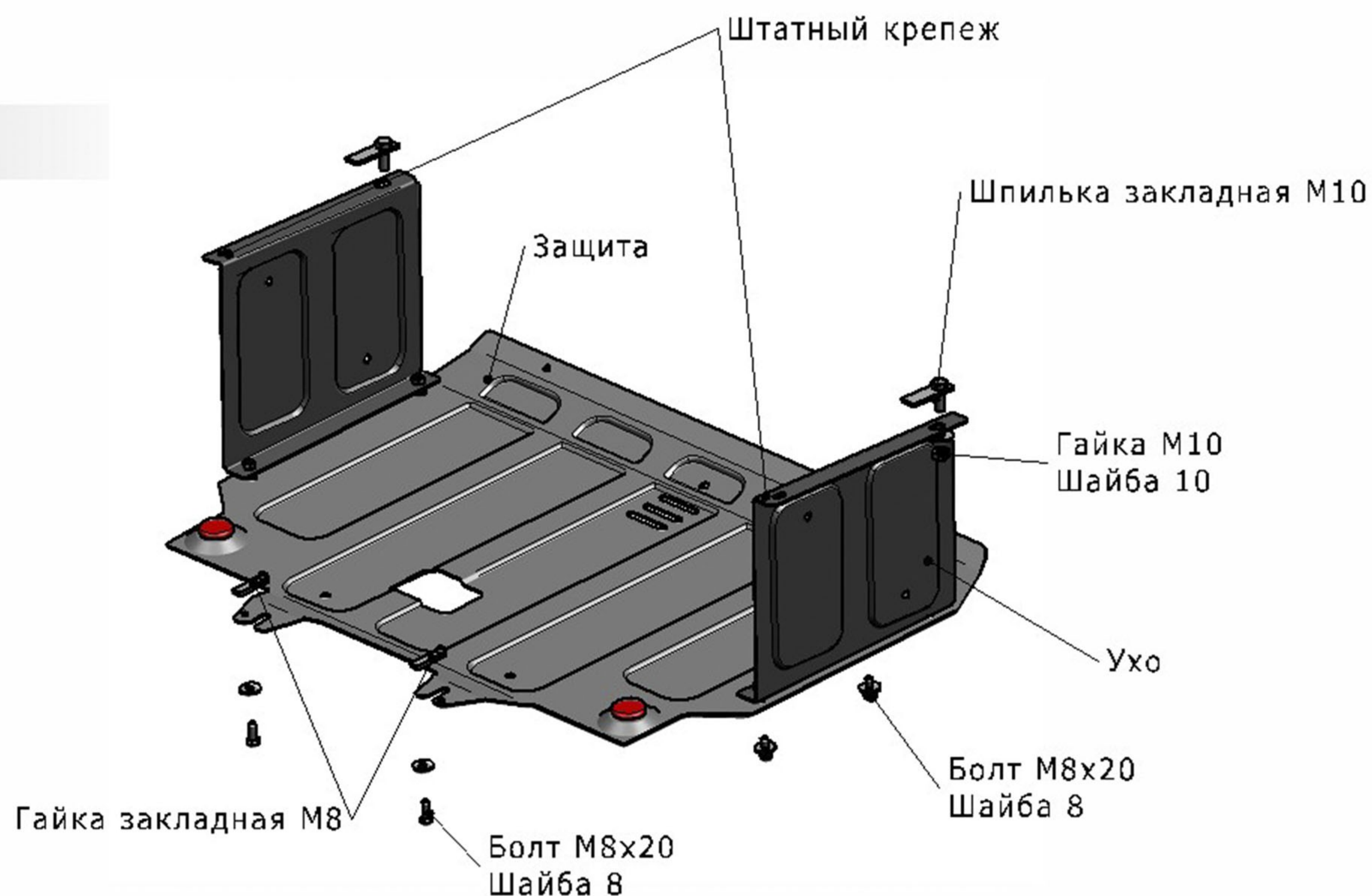

Диаметр резьбы	М6	М8	М10	М12
Моменты затяжки	9.8 Нм	24.0Нм	47.0Нм	81.0Нм

5. Закрепить заднюю часть защиты к установленным болтам М8х20, переднюю часть защиты крепить к установленным ушам болтами М8х20.
6. Затянуть все резьбовые соединения.  
Использование пневмоинструмента запрещено.