

ИНСТРУКЦИЯ ПО УСТАНОВКЕ  
**ЗАЩИТА РАДИАТОРА И КАРТЕРА 333.5870.1**

МАРКА	МОДЕЛЬ	ГОД ВЫПУСКА	ОБЪЕМ ДВИГАТЕЛЯ	ТИП КПП	ТИП ПРИВОДА
Volkswagen	Touareg	2018-	2.0TSI (249 л.с.) 3.0TSI (340 л.с.) 3.0TDI (249 л.с.)	АКПП	ПОЛНЫЙ

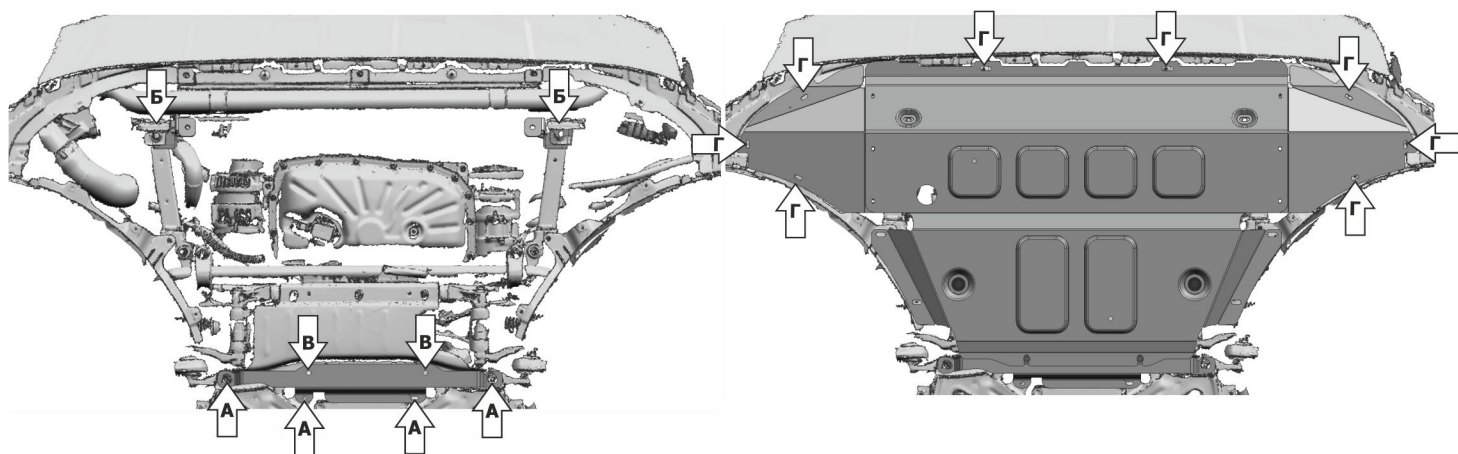
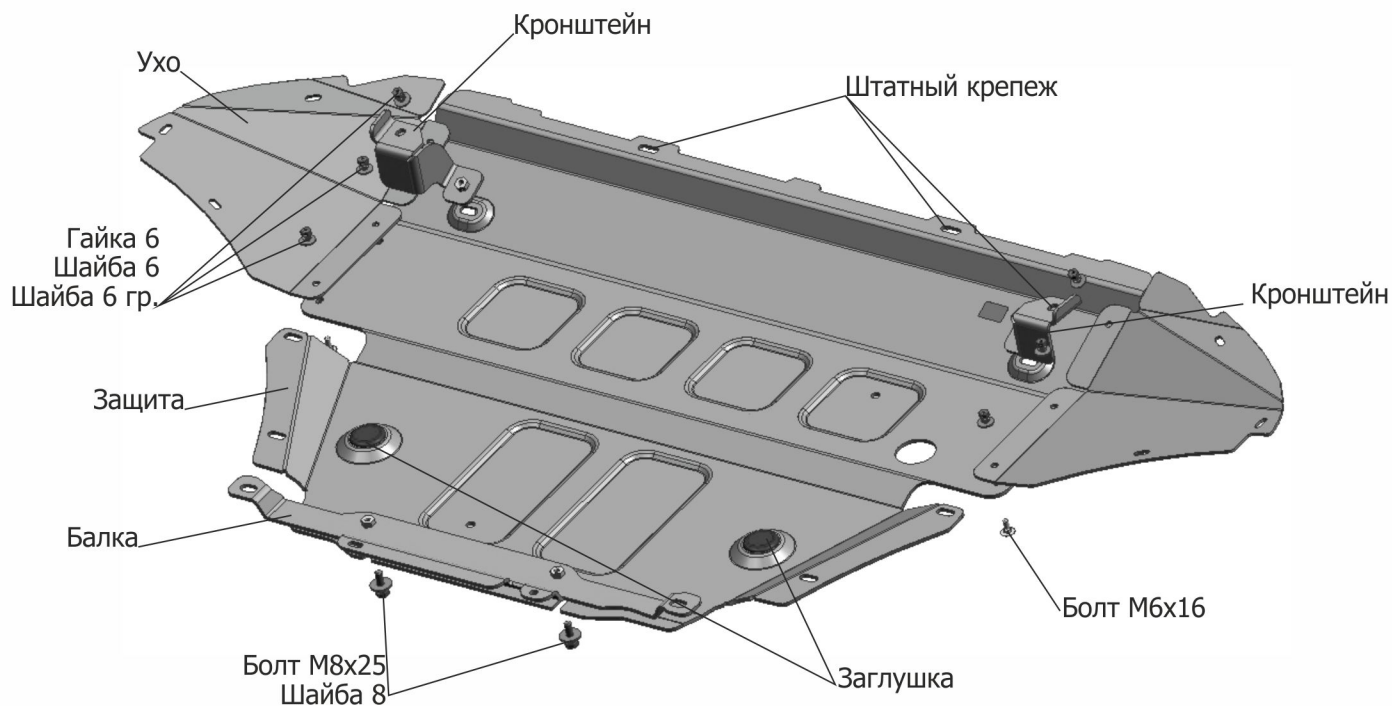

**Инструкция по установке:**

1. Закрепить уши к защите, используя болты М6х16, гайки 6 и шайбы 6.
2. Снять штатный пыльник
3. Закрепить балку штатным крепежом (А).
4. Закрепить кронштейны штатным крепежом (Б)
5. Вкрутить болты М8х25 на 2-3 оборота в отверстия балки (В).
6. Установить защиту: заднюю часть завести на установленные болты М8х25, переднюю часть закрепить к кронштейнам болтами М8х25. Боковую часть закрепить в отверстия (Г) штатным крепежом.
7. Затянуть болты с необходимым усилием.

**Состав изделия:**

Наименование	Кол-во	Момент затяжки
Болт М6х16	6 шт.	9.80 Нм
Болт М8х25	4 шт.	24.0 Нм
Шайба 6	6 шт.	
Шайба 6 гр.	6 шт.	
Шайба 8	4 шт.	
Гайка 6	6 шт.	
Защита	1 шт.	
Заглушка	2 шт.	
Кронштейн	2 шт.	
Балка	1 шт.	
Уши	2 шт.	

Производитель вправе вносить изменения в конструкцию защиты.

Техническая поддержка: [supp@rivalauto.com](mailto:supp@rivalauto.com)

МАРКА	МОДЕЛЬ	ГОД ВЫПУСКА	ОБЪЕМ ДВИГАТЕЛЯ	ТИП КПП	ТИП ПРИВОДА
Volkswagen	Touareg	2018-	2.0TSI (249 л.с.) 3.0TSI (340 л.с.) 3.0TDI (249 л.с.)	АКПП	ПОЛНЫЙ

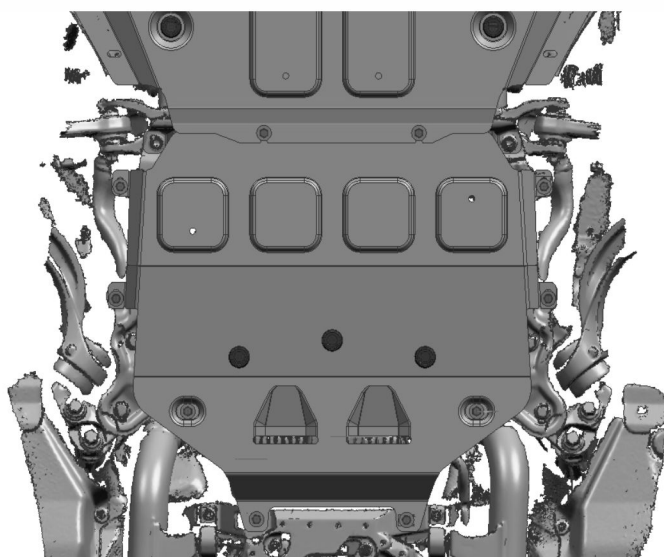
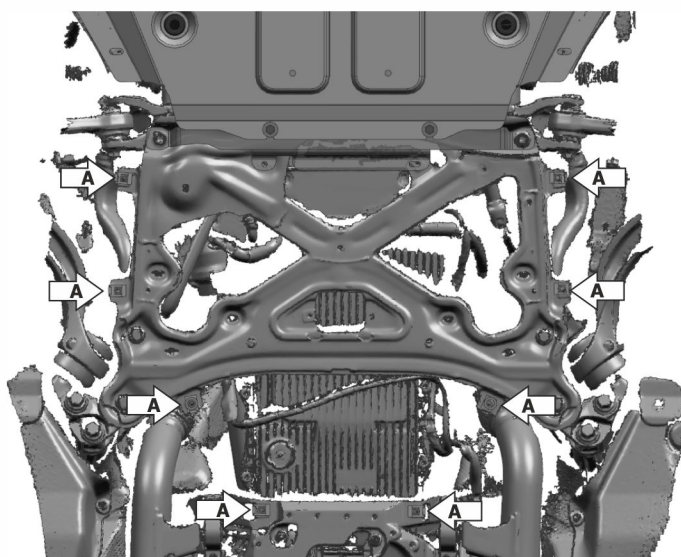
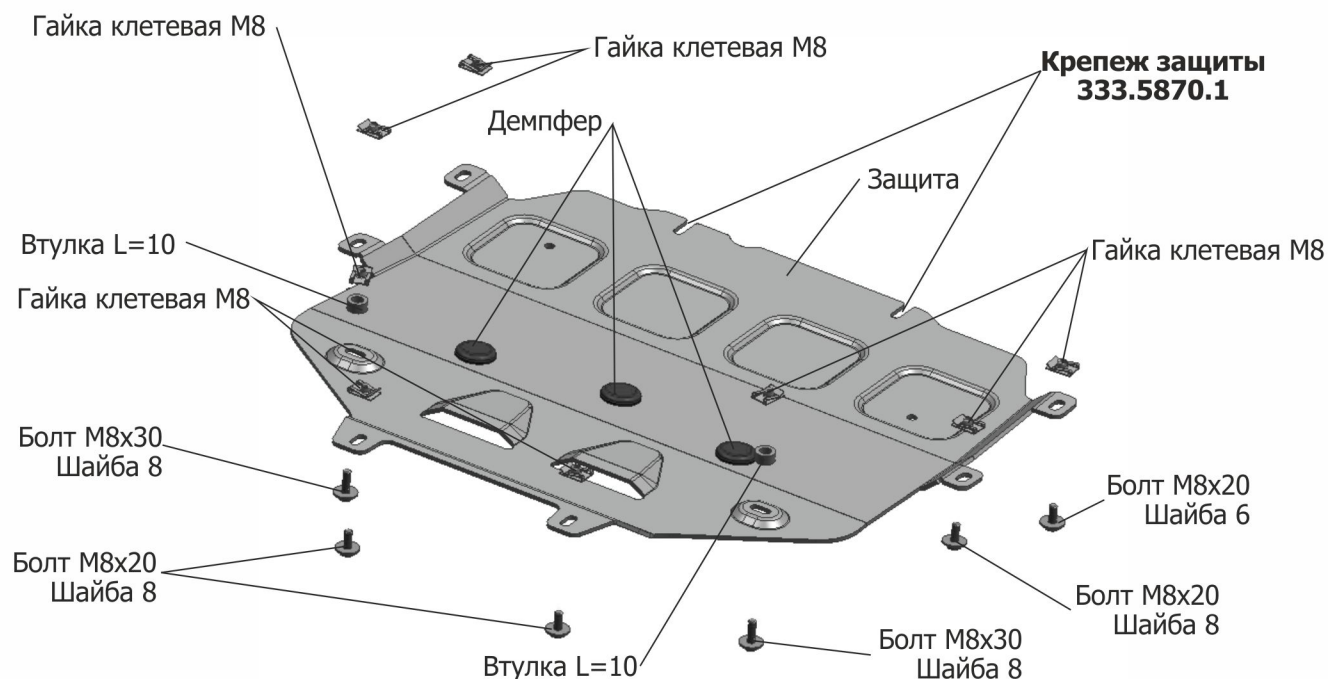

**Инструкция по установке:**

1. Заменить штатные клетевые (А) на гайки клетевые М8
2. Установить защиту: переднюю часть защиты завести под установленную защиту картера (арт. 333.5870.1), среднюю часть закрепить болтами М8х30 через втулки L=10. заднюю часть закрепить болтами М8х20.
3. Затянуть болты с необходимым усилием.

**Состав крепежа:**

Наименование	Кол-во	Момент затяжки
Болт М8х20	6 шт.	24.0 Нм
Болт М8х30	2 шт.	24.0 Нм
Шайба М8	8 шт.	
Защита	1 шт.	
Демпфер	3 шт.	
Гайка клетевая М8	8 шт.	

МАРКА	МОДЕЛЬ	ГОД ВЫПУСКА	ОБЪЕМ ДВИГАТЕЛЯ	ТИП КПП	ТИП ПРИВОДА
Audi	Q7	2015-	3.0TFSI; 3.0TFSI S LINE; 3.0TDI	АКПП	ПОЛНЫЙ
Volkswagen	Touareg	2018-	2.0TSI (249 л.с.); 3.0TSI (340 л.с.); 3.0TDI (249 л.с.)	АКПП	ПОЛНЫЙ

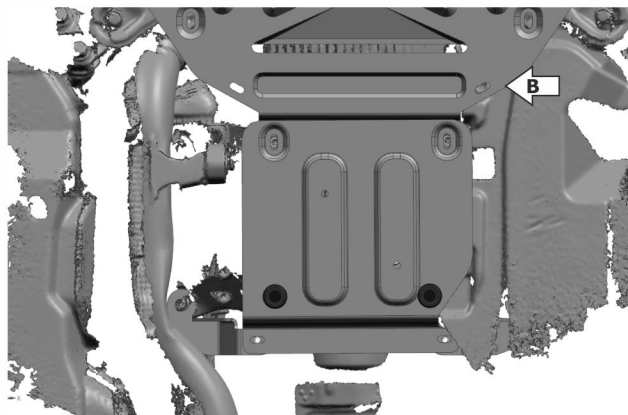
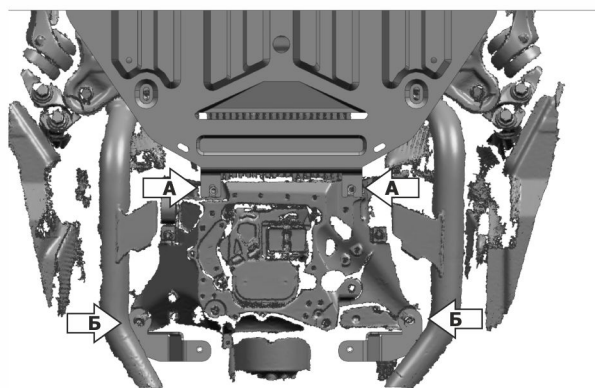
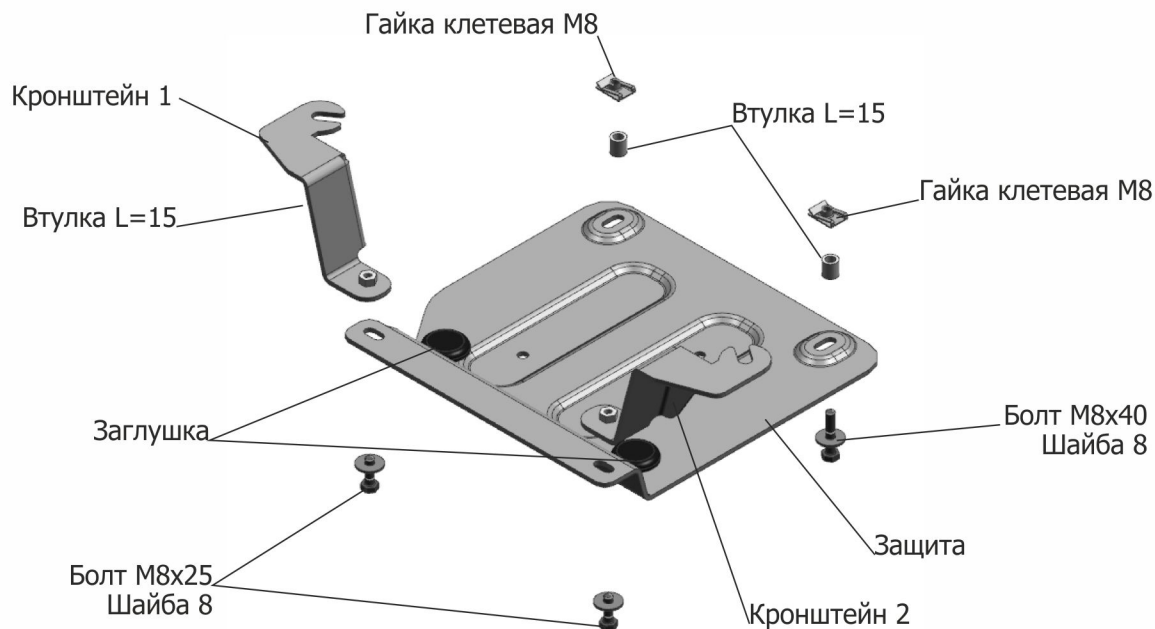

### Инструкция по установке:

1. Снять штатный пыльник.
2. Выкрутить заднее крепление защиты КПП (А)
3. Выкрутить на несколько оборотов штатное крепление(Б) и установить кронштейны 1 и 2.
4. Установить защиту: заднюю часть закрепить болтами М8х25 к кронштейнам, переднюю часть закрепить болтами М8х40 к гайкам клетевым М8 через втулки L=15
5. Затянуть болты с необходимым усилием
6. Закрепить пыльник штатным крепежом (В)

### Состав изделия:

Наименование	Кол-во	Момент затяжки
Болт М8х25	2 шт.	24.0 Нм
Болт М8х40	2 шт.	24.0 Нм
Шайба 8	4 шт.	
Гайка клетевая М8	2 шт.	
Защита	2 шт.	
Втулка L=15	2 шт.	
Заглушка	2 шт.	